

# 5G™ FOLD DOWN FLOOR ASSEMBLY

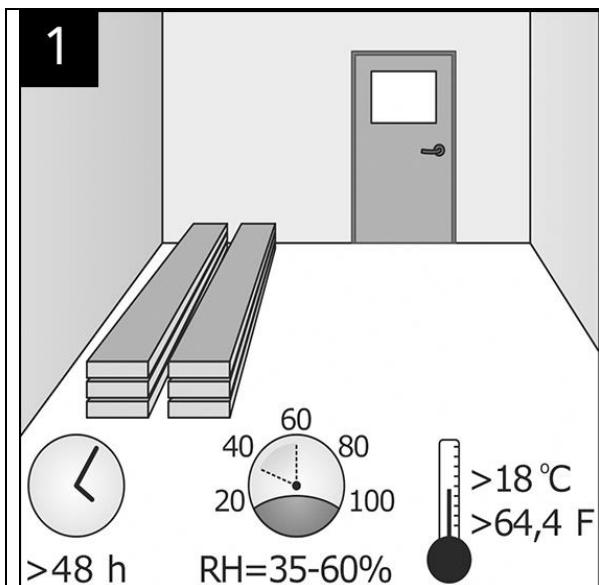

Храните трехслойный пол в горизонтальном положении, в сухом месте, на ровной поверхности, в оригинальной и герметичной упаковке и в указанных условиях. За сорок восемь часов до сборки уложите пол в помещениях, где он будет устанавливаться.

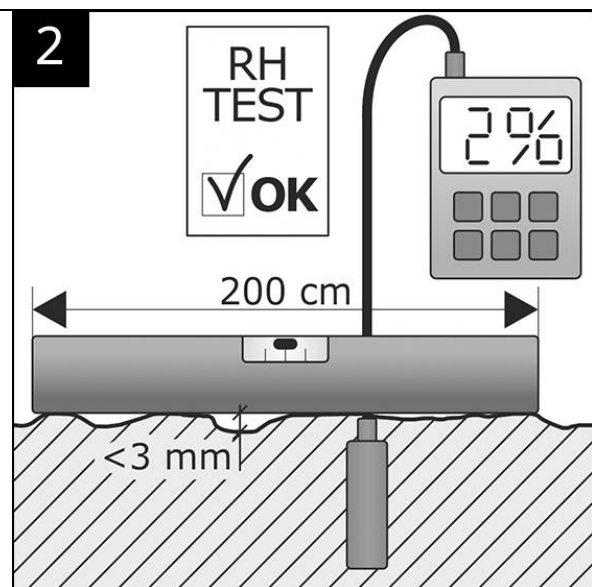

Трехслойное напольное покрытие следует укладывать на бетонное, ангидритное, деревянное или похожее на древесину основание. Мягкие основания пола (например, ковры, ковровые дорожки в обтяжку) должны быть удалены. Грунт должен быть ровным, сухим и не рассыпающимся. Неровности пола не должны превышать допустимых норм. Допустимый уровень влажности для бетонных полов составляет <2% см; для бетонных полов с подогревом <1,8% см (СМ = твердосплавный метод измерения влажности); а для деревянных полов относительная влажность <10%.

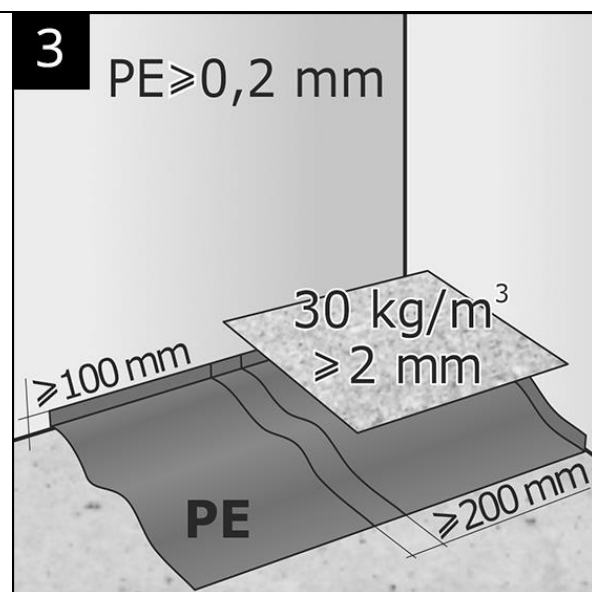

При плавающем способе укладке следует использовать влагозащитный материал (полиэтиленовую пленку) и антивибрационный материал (подложку соответствующей плотности). Рекомендуется установка внахлест и встык – в соответствии с инструкциями производителя.

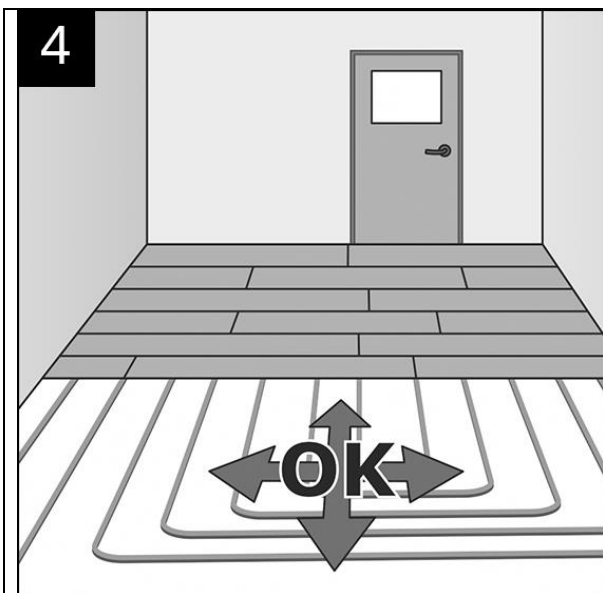

Трехслойный пол подходит для установки поверх системы подогрева пола (за исключением определенных ситуаций - смотрите полную инструкцию по монтажу). Запрещается укладывать пол поверх основания, которое только частично оборудовано системой подогрева пола. Максимальная температура поверхности пола не должна превышать 27°C. Основание пола с системой отопления должно быть надлежащим образом прогрето, и этот процесс должен быть задокументирован.

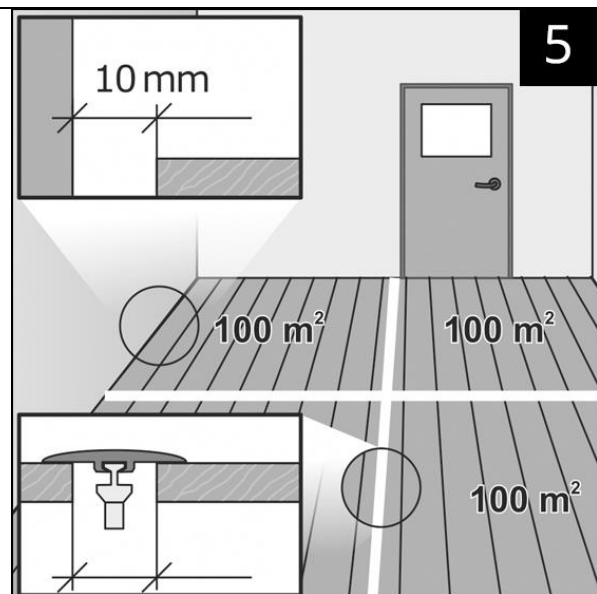

Полы, площадь которых превышает 100 м<sup>2</sup> и/или 10 м в длину/ширину, должны быть разделены. Зазор следует закрыть переходной планкой.

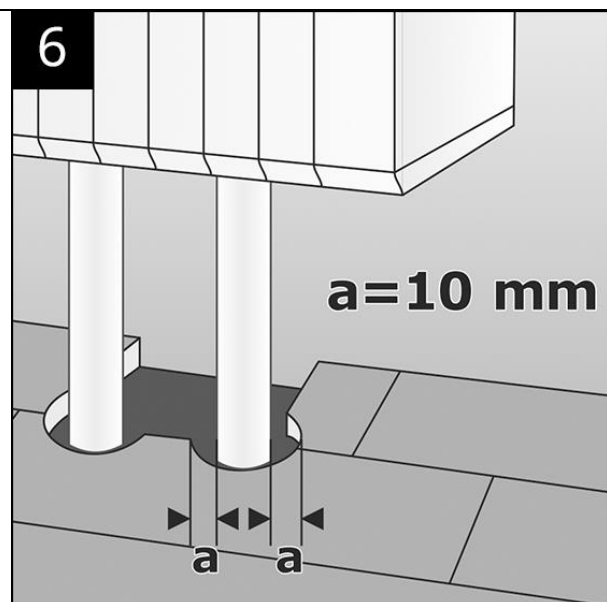

При укладке 6 погонных метров напольного покрытия соблюдайте минимальное расстояние в 10 мм между наружными краями пола и неподвижными конструктивными элементами (например, стенами, дверями, порогами, трубами). При превышении этой длины увеличьте расширительный зазор на 1,5 мм на каждый погонный метр. В длинных и узких помещениях (например, в коридорах) половицы следует укладывать вдоль длинных сторон помещения и в соответствии с направлением основного источника света.

7

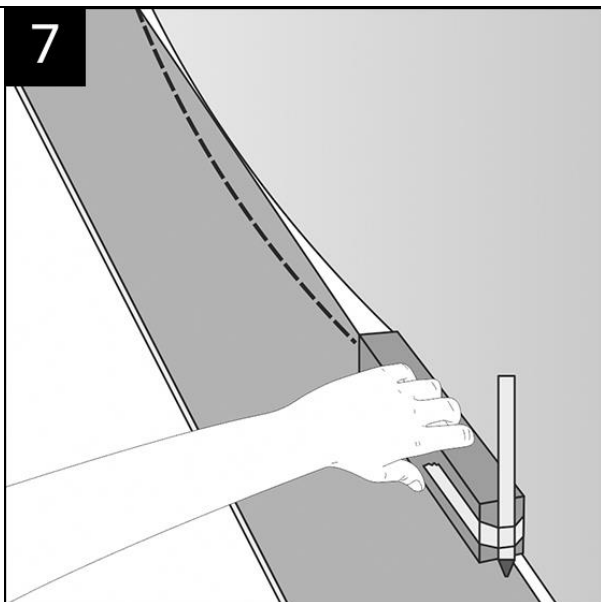

Если стена неровная, нарисуйте на доске линию изгиба и обрежьте ее соответствующим образом. Первый и последний ряды – минимальная ширина должна быть не менее 50 мм. Начинайте следующие ряды с отрезанного куска доски из предыдущего ряда. Рекомендуется наносить швы внахлест примерно на 300 мм между собой. Первая доска в ряду должна иметь такой же минимальный размер.

8

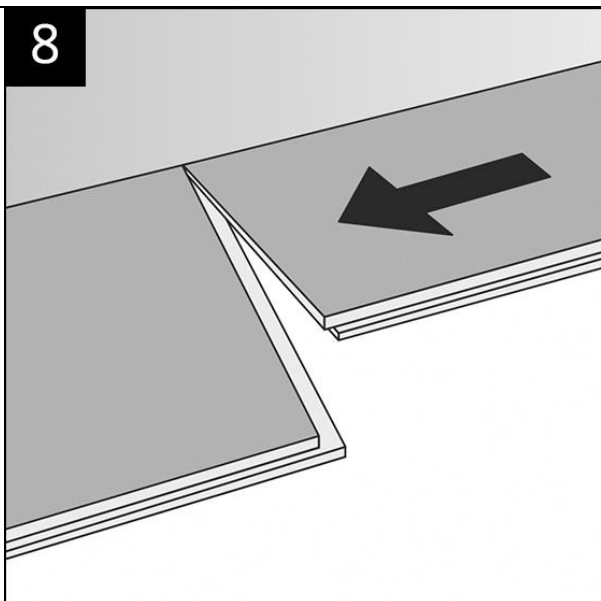

Поместите следующую доску в ряд рядом с предыдущей и осторожно опустите ее. Нажимайте на короткую сторону до тех пор, пока не услышите “щелчок”, сигнализирующий о том, что соединение 5G зафиксировано.

9

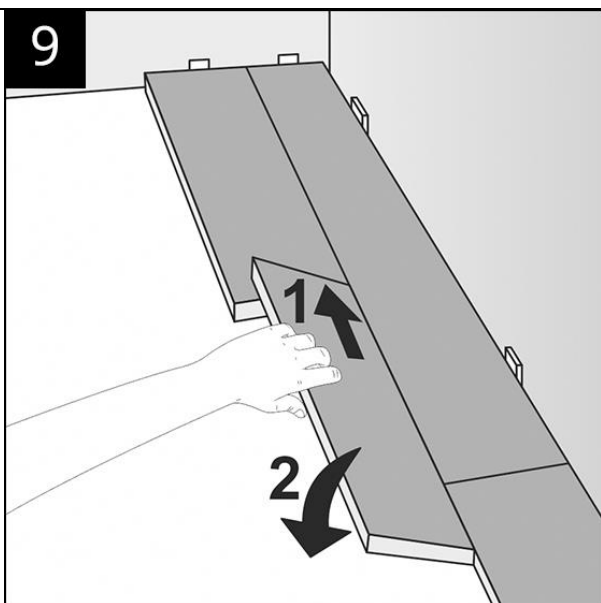

Вставьте доску в профиль с длинной стороной в предыдущем ряду, прижмите короткую сторону как можно ближе к предыдущей доске и опускайте ее до полного зацепления. Нажмите на короткую сторону.

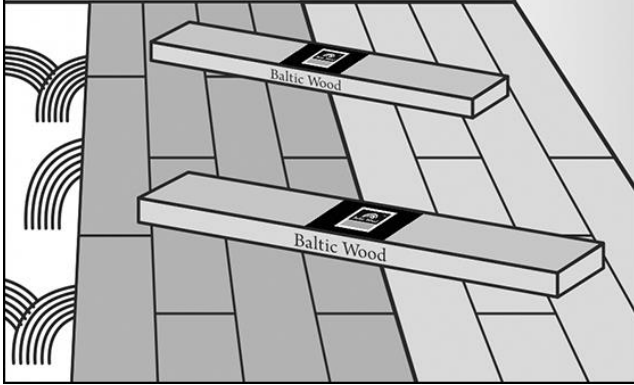
**10**

Когда вы приклеиваете доску к основанию пола, используйте специальные клеи. После того как вы уложите несколько рядов, придавите пол тяжелыми предметами (например, пакетами для напольных покрытий, которые еще не использовались).

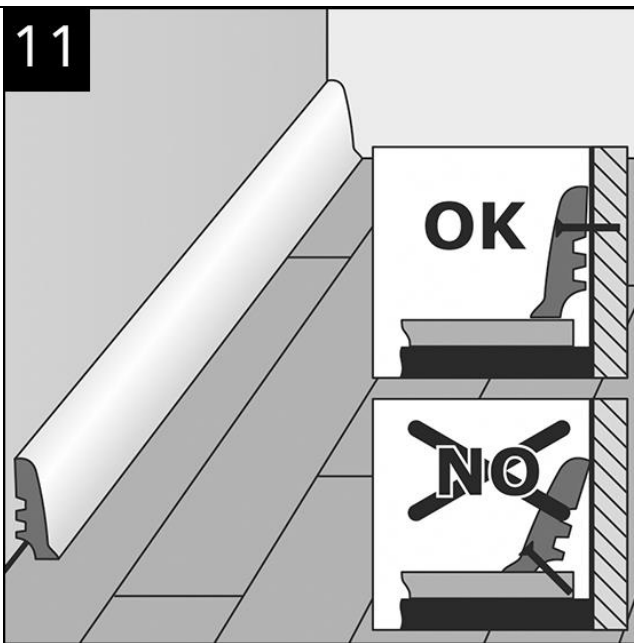
**11**

Крепите плинтусы к стене, но ни в коем случае не к установленному полу.

**12**

Используйте средства по уходу, предназначенные для данного типа поверхности. Ознакомьтесь с подробностями в разделе "Уход".